



ЭЛЛИПТИЧЕСКИЙ ТРЕНАЖЕР E304



РУКОВОДСТВО ПОЛЬЗОВАТЕЛЯ*

*RUSSISCHE VERSION/РУССКАЯ ВЕРСИЯ

Уважаемые покупатели!

Поздравляем вас с удачным приобретением.

Вы приобрели современный тренажер, который, как мы надеемся, станет Вашим лучшим помощником. Он сочетает в себе передовые технологии и современный дизайн.

Постоянно используя этот тренажер, вы сможете укрепить сердечно-сосудистую систему и приобрести хорошую физическую форму.

Надеемся, что данная модель удовлетворит все Ваши требования.

Прежде чем приступить к использованию тренажера, внимательно изучите настоящее руководство и сохраните его для дальнейшего использования.

В случае возникших дополнительных вопросов обратитесь к продавцу или дилеру, который проконсультирует Вас и поможет устранить возникшую проблему.

Обязательно сохраняйте инструкцию по эксплуатации, это поможет Вам по прошествии времени напомнить о функциях тренажера и правилах его использования.

Если у Вас возникли какие – либо вопросы по эксплуатации данного тренажера, свяжитесь со службой технической поддержки или уполномоченным дилером, у которого Вы приобрели тренажер.

ИНСТРУКЦИИ ПО ТЕХНИКЕ БЕЗОПАСНОСТИ

- После сборки тренажера проверьте, чтобы все комплектующие части были на месте и плотно затянуты;
- Перед началом тренировок проконсультируйтесь с врачом;
- Если вы почувствовали тошноту, головокружение или у вас затруднилось дыхание, немедленно прекратите тренировки и проконсультируйтесь с врачом;
- Тренажер должен использоваться только по назначению, то есть для физических тренировок взрослых людей;
- Регулярно проверяйте надежность защиты движущихся элементов тренажера. Убедитесь, что свободное пространство вокруг велотренажера составляет 0,5 м.;
- Никогда не эксплуатируйте тренажер с явными дефектами, это может привести к травмам или уменьшению срока службы тренажера;
- Надевайте соответствующую спортивную одежду и обувь. Не занимайтесь в свободной одежде, части которой могут попасть в элементы тренажера;
- Расположите тренажер на ровной гладкой поверхности;
- Данный велотренажер не является медицинским оборудованием.

СХЕМА ТРЕНАЖЕРА В РАЗОБРАННОМ ВИДЕ

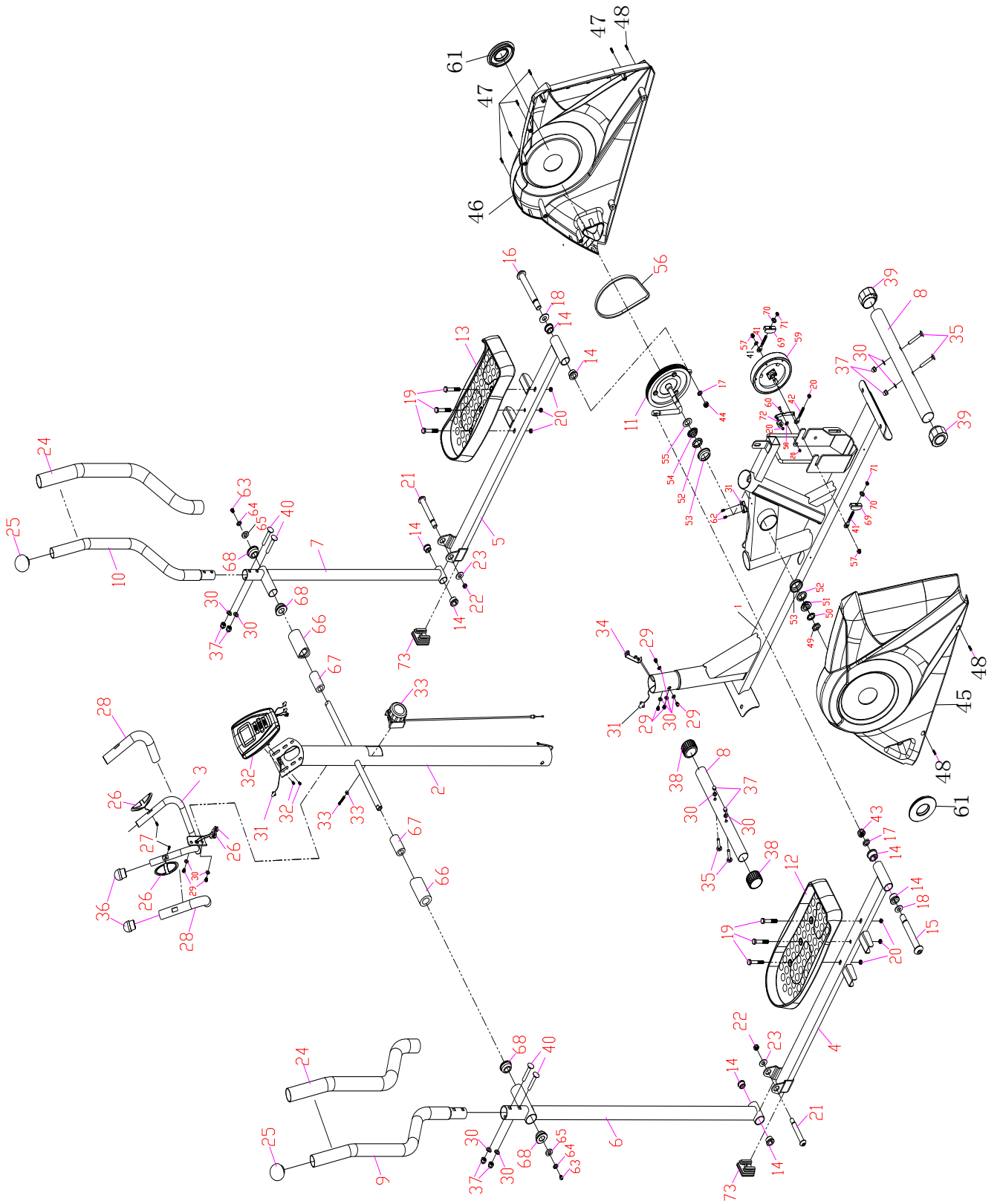

СПИСОК КОМПЛЕКТУЮЩИХ ЧАСТЕЙ

№	Описание	Кол-во	№	Описание	Кол-во
1	Рама основная	1	37	Заглушка гайки	8
2	Стойка консоли	1	38	Транспортировочное колесо	2
3	Ручки	1	39	Заглушка	2
4	Опора педали левая	1	40	Болт	4
5	Опора педали правая	1	41	Болт	2
6	Левая стойка руля	1	42	Болт	1
7	Правая стойка руля	1	43	Гайка	1
8	Задняя/передняя опора	1	44	Гайка	1
9	Ручка руля правая	1	45	Кожух рамы	1
10	Ручка руля левая	1	46	Кожух рамы	1
11	Шкив	1	47	Болт	6
12	Педаль	1	48	Болт	4
13	Педаль	1	49	Гайка	1
14	Заглушка	8	50	Шайба	1
15	Ось опоры педали	1	51	Втулка	1
16	Ось опоры педали	1	52	Подшипник	2
17	Шайба	2	53	Втулка подшипника	2
18	Шайба	2	54	Втулка	1
19	Болт крепления педали	6	55	Шайба	1
20	Гайки	9	56	Ремень приводной	1
21	Болт	2	57	Болт	2
22	Болт	2	58	Шайба	1
23	Шайба	2	59	Магнит	1
24	Ручка неопреновая	2	60	Болт	1
25	Заглушка	2	61	Крышка	2
26	Датчик скорости	2	62	Винт	2
27	Винт	2	63	Болт	2
28	Foam	2	64	Шайба	2
29	Болты	6	65	Шайба	2
30	Шайба	14	66	Кожух втулки	2
31	Провод датчика скорости	1	67	Втулка	2
32	Консоль	2	68	Втулка	4
33	Регулятор нагрузки	1	69	Шайба	
34	Трос регулятора нагрузки	1	70	Шайба	2
35	Болт опоры	4	71	Шайба	2
36	Заглушка	2	72	Нажимной ролик	1
			73	Заглушка	2

СБОРКА ТРЕНАЖЕРА

Перед сборкой тренажера распакуйте коробку и проверьте наличие всех комплектующих частей.

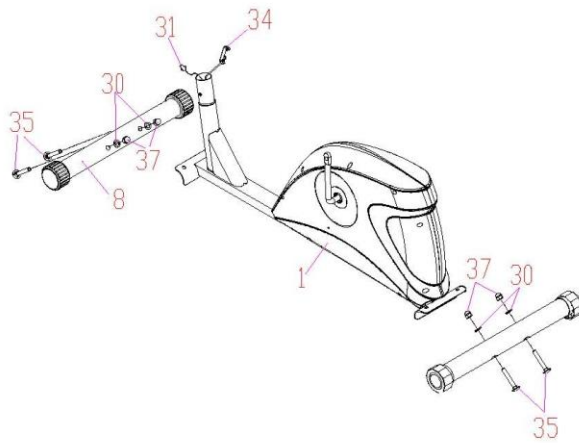

Шаг 1

Закрепите переднюю и заднюю опоры(#8) на основной раме (#1) используя болты (#35), шайбы (#30) и гайки (#37).

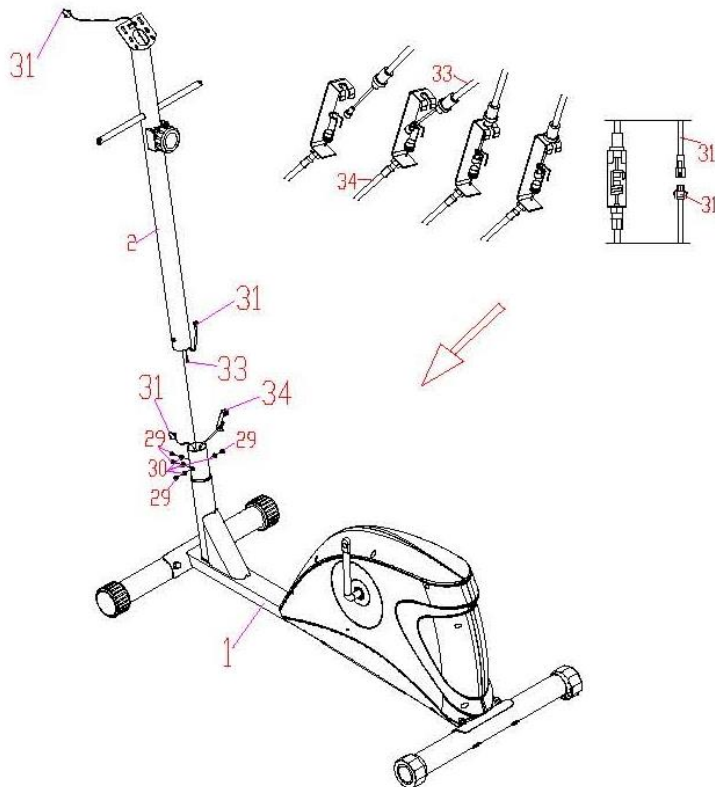

Шаг 2

Соедините провод датчика скорости (#31) с тросиком регулятора нагрузки (#34), затем закрепите стойку консоли (#2) на основной раме (#1) болтами (#29) и шайбами(#30).

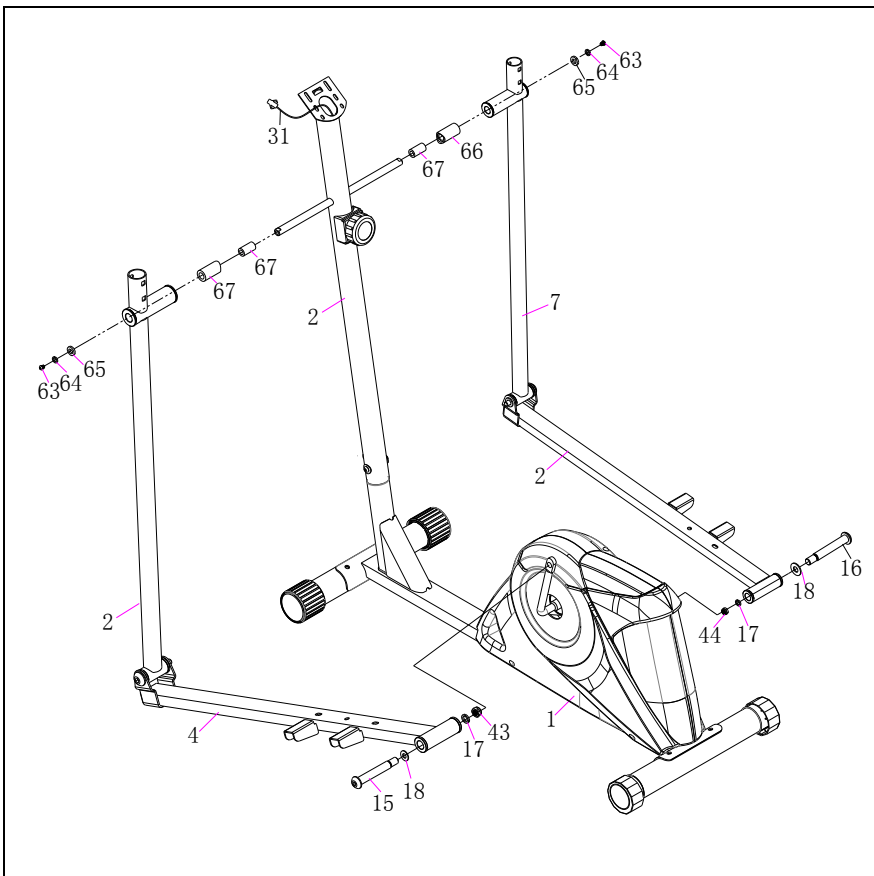

Шаг 3

Закрепите кожух втулки (#66) и втулку (#67) на оси стойки (#2).
 Зафиксируйте левую стойку руля (#2) и рычаг (#7) на основной раме (#2), используя шайбы (#65,#64) и болты (#63).
 Закрепите левую опору педали (#4) и правую (#5) на основной раме (#1) с помощью оси (#15), шайб (#18,#17) и гаек (#43).

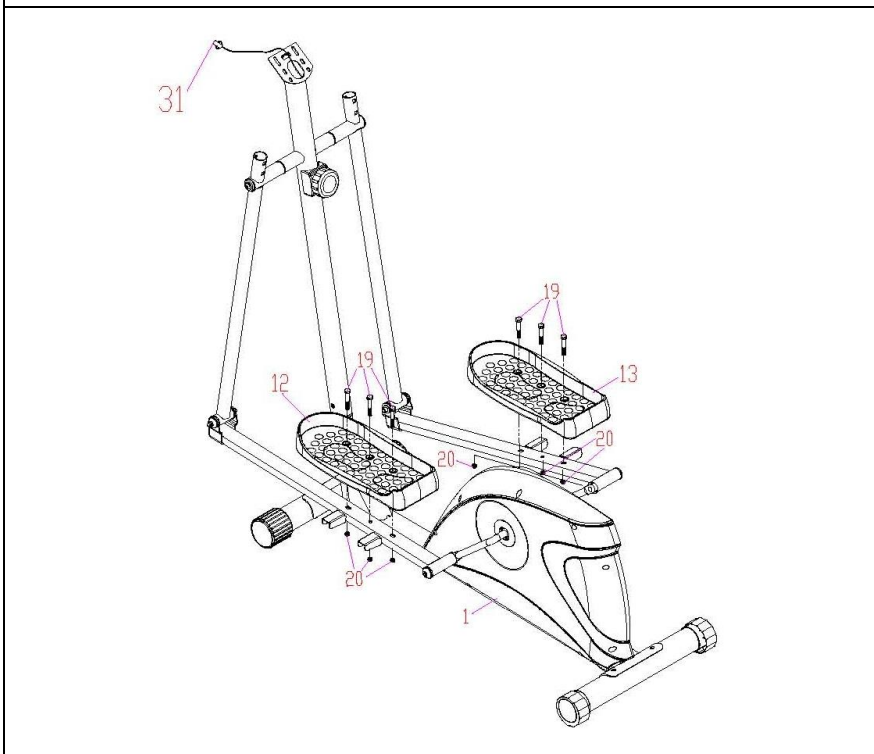

Шаг 4

Зафиксируйте педали (#12,#13) на раме с помощью болтов (#19) и гаек (#20).

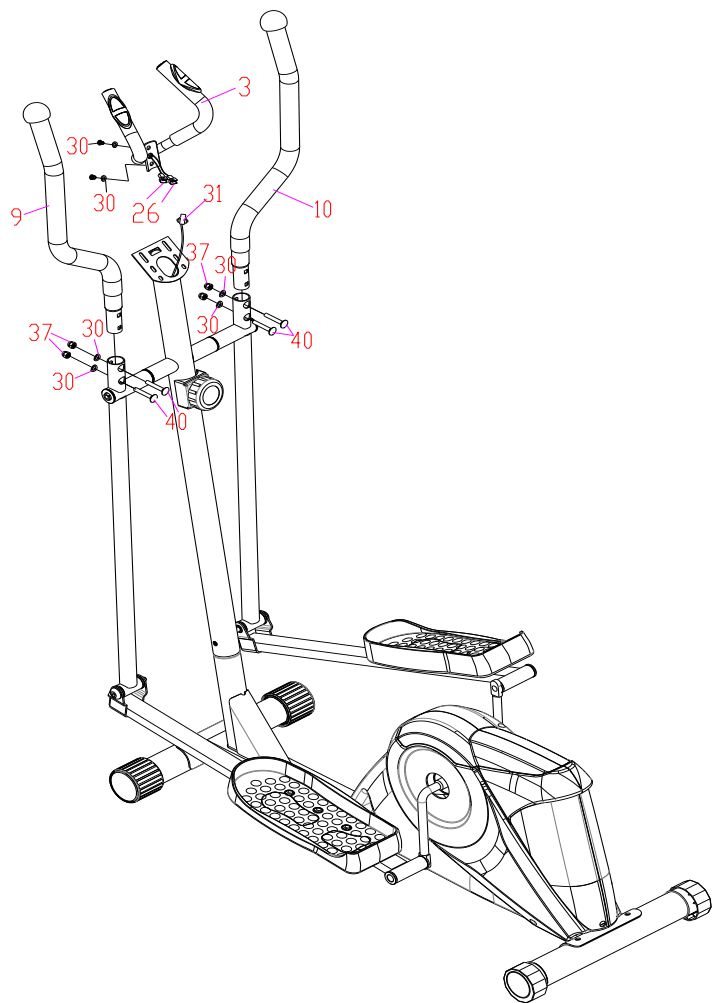

Шаг 5

Закрепите левую (#9) и правую ручки (#10) на основной раме (#1) с помощью шайбы (#30), болтов (#40) и гаек (#37).

Закрепите ручки (#3) на стойке консоли болтами (#29) и шайбами (#30).

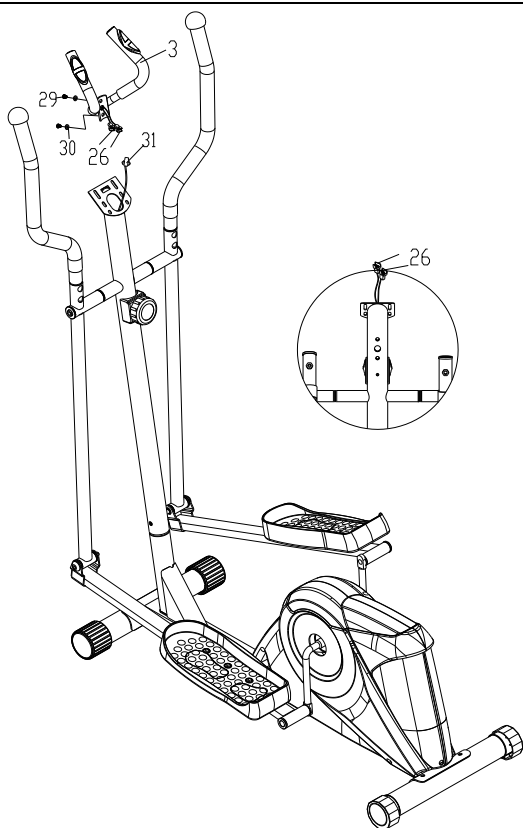

Шаг 7

Подключите провод датчика скорости (#31) и датчик скорости (#26) к консоли (#32), затем закрепите консоль (#32) на стойке.

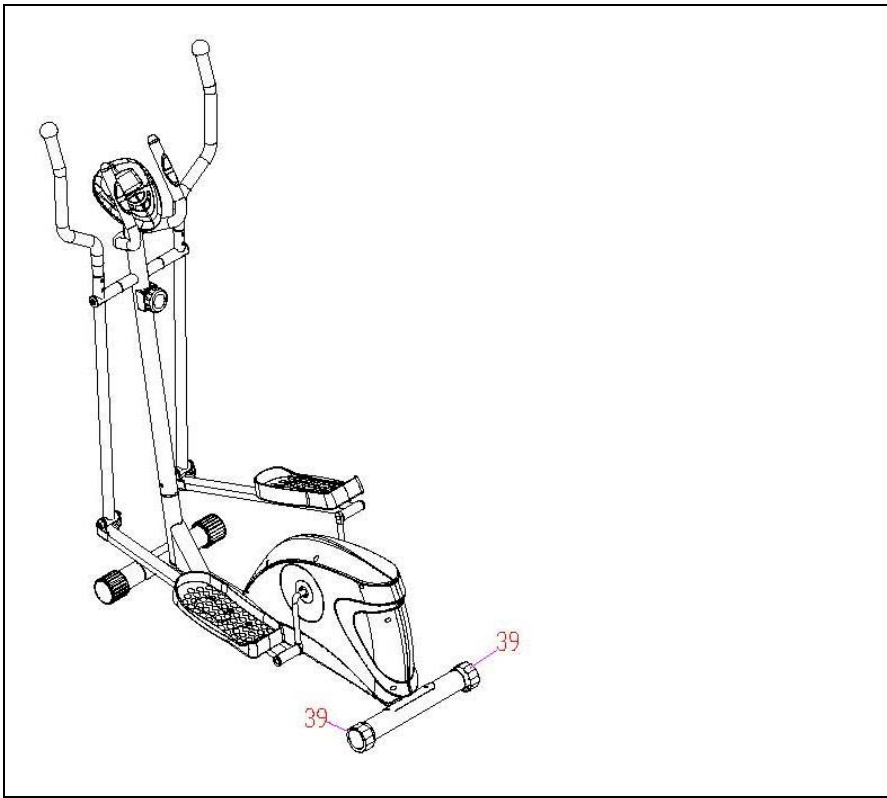

Шаг 8

Проверьте, чтобы все болты и гайки были затянуты, затем отрегулируйте положение тренажера регулировочными заглушками (#39).

РАБОТА С КОНСОЛЬЮ



ТЕХНИЧЕСКИЕ СПЕЦИФИКАЦИИ

Параметр	Значение
TIME(TMR)- Время	00:00-99:00
ODOMETER(IF HAVE) – Одометр (Если имеется)	0.0-999.9 км
SPEED(SPD) – Скорость	0.0-99.9 км/ч
PULSE – Пульс (Если имеется)	40-240 уд/мин
DISTANCE(DST) – Расстояние	0.00-999.9 км
CALORIES(CAL) - Калории	0-9999 ккал

ФУНКЦИИ КОНСОЛИ

MODE - Выбор определенной функции;

Удержание кнопки в течение нескольких секунд сбросит все показатели кроме ODO.

PAUSE - Пауза - начало/завершение тренировки (Если данная опция имеется)

SET - Настройка параметров: TIME (Время), DISTANCE (Расстояние), CALORIES (Калории), PULSE (Пульс)

Примечание: SPEED (Скорость) и ODO (Одометр) не устанавливаются данным способом.

RESET - Сброс. Удержание кнопки RESET в течение 3 секунд приведет к сбросу ранее установленных параметров.

РАБОТА С КОНСОЛЬЮ

1. AUTO ON/OFF (Включение/Выключение)

- Консоль начнет работу только при установленном ключе безопасности, и поступлении сигнала от датчика скорости;
- Работа консоли будет автоматически прекращена, если отсутствует сигнал датчика скорости в течение 4 минут.

2. RESET (Сброс)

Сбросить ранее установленные настройки можно путем замены батареи или удерживая кнопку RESET в течение 3 секунд.

3. УСТАНОВКА ВРЕМЕНИ (TIME), РАССТОЯНИЯ (DISTANCE), ОДОМЕТРА (ODOMETER), ПУЛЬСА (PULSE) И КОЛИЧЕСТВА КАЛОРИЙ (CALORIES)

- Нажмите кнопку MODE и выберите параметр, который нужно изменить (он будет мигать);
- Кнопкой SET установите значение параметра;
- Значения будут исчисляться обратным отсчетом, как только с датчика скорости поступит сигнал;
- Прозвучит звуковой сигнал, означающий начало отсчета. Нажмите на любую кнопку для прекращения сигнала. Если никакой из параметров не установлен данные будут исчисляться прямым отсчетом.

4. ФУНКЦИИ

TIME (Время): Время тренировки будет отображаться на дисплее после нажатия кнопки MODE и выбора TIME;

SPEED (Скорость): Текущая скорость тренировки будет отображена на дисплея после нажатия кнопки MODE и выбора SP(SPD);

DISTANCE (Расстояние): Дистанция тренировки отображаться на дисплее после нажатия кнопки MODE и выбора DIST;

ODOMETER (Одометр): Нажмите кнопку MODE, выберите ODO:

*(Если установлен) общее пройденное расстояние будет отображено.

PULSE (Пульс): Текущий пульс пользователя отображается в количестве ударов в минуту (BPM):

*(Если установлен датчик пульса) Нажмите кнопку MODE, выберите PULSE, Расположите ладони на поручнях с датчиками пульса, через 30 секунд консоль проанализирует полученную информацию и отобразит на дисплее.

CALORIES (Количество калорий): Нажмите кнопку MODE, выберите CAL, чтобы посмотреть количество сожженных калорий во время тренировки.

SCAN: Автоматическое отображение всех функций в следующей последовательности: TIME (Время) - SPEED (Скорость) - DISTANCE (Расстояние) - CALORIES (Калории) - ODOMETER (Одометр) (Если установлен) - PULSE (Пульс) (Если установлен).

или TIME (Время)-SPEED (Скорость)-DISTANCE (Расстояние) - ODOMETER (Одометр) (Если установлен) - PULSE (Пульс) (Если установлен)- CALORIES (Калории).

АККУМУЛЯТОР

Консоль работает от двух аккумуляторов. Информация о них отображается на дисплее. Замените аккумуляторы в случае некорректного отображения информации о них,

ТЕХНИЧЕСКИЕ СПЕЦИФИКАЦИИ

Рама	с однослойной покраской
Система нагружения	магнитная
Кол-во уровней нагрузки	8
Маховик	инерционный вес 13.2 кг. (собственный вес 6.0 кг.)
Педальный узел	однокомпонентный с реверсивным ходом
Педали	антискользящие
Длина шага	310 мм.
Наклон	нет
Измерение пульса	сенсорные датчики
Консоль	черно-белый многофункциональный LCD дисплей
Показания консоли	скорость, время, дистанция, об./мин., калории, пульс
Спецификации программ	программы отсутствуют
Статистика тренировок	нет
Мультимедиа	нет
Интеграция	нет
Интернет	нет
Язык(и) интерфейса	английский
Вентилятор	нет
Транспортировочные ролики	есть
Компенсаторы неровностей пола	есть (упрощенного типа)
Складывание	нет
Размер в рабочем состоянии (Д*Ш*В)	132*66*166 см.
Вес нетто	31 кг.
Вес брутто	33 кг.
Макс. вес пользователя	120 кг.
Питание	не требует подключения к сети
Энергосбережение	есть
Гарантия	1 год
Производитель	Neotren GmbH, Германия
Страна изготовления	КНР

*Производитель оставляет за собой право вносить изменения в конструкцию тренажера, не ухудшающие значительно его основные технические характеристики.

Все актуальные изменения в конструкции либо технических спецификациях изделия отражены на официальном сайте поставщика оборудования ООО «Неотрен» www.neotren.ru



Тренажер сертифицирован по Системе Сертификации Гост Р «Федеральным Агентством По Техническому Регулированию и Метрологии» (Ростест).

ТОВАР ПРЕДНАЗНАЧЕН ТОЛЬКО ДЛЯ ДОМАШНЕГО ИСПОЛЬЗОВАНИЯ!